

2000035157 A5

BRITAX RÖMER Child Safety EMEA
www.britax-roemer.com | hello@britax-roemer.com

2. Опис виробу

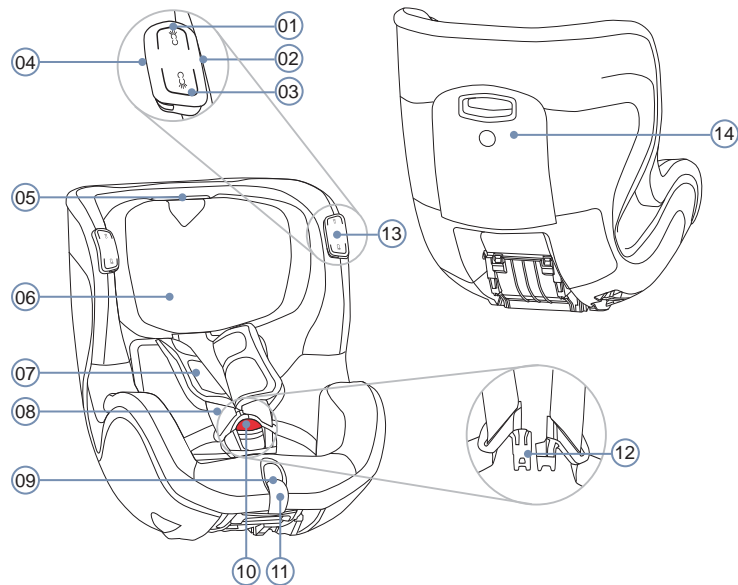

- 01 Верхня кнопка
- 02 Зарядний роз'єм USB-C
- 03 Нижня кнопка
- 04 Червоний світлодіод
- 05 Кнопка розблокування
- 06 Підголівник
- 07 Плечові накладки
- 08 Плечові ремені
- 09 Кнопка регулювання
- 10 Замок ременя (червона кнопка)
- 11 Регулювальний ремінь
- 12 Язички замка
- 13 Орган керування
- 14 Відсік

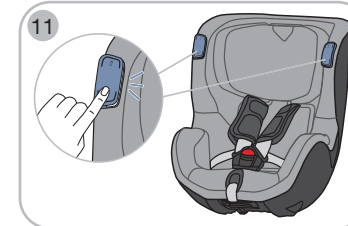
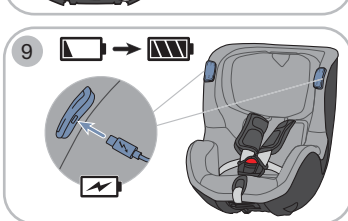
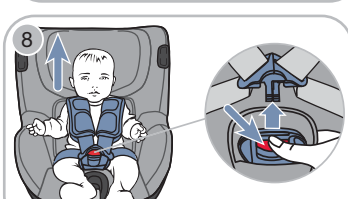
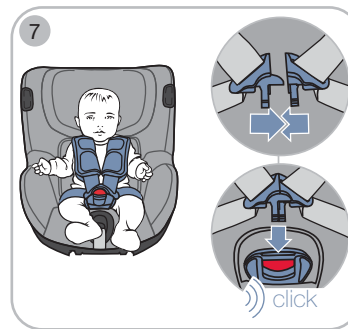
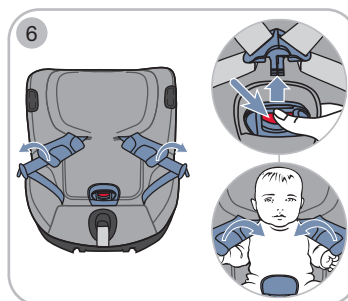
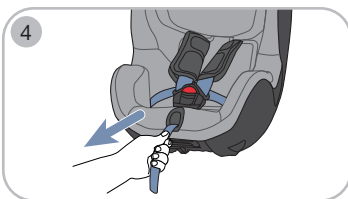
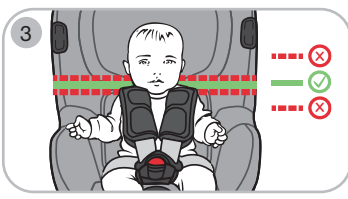
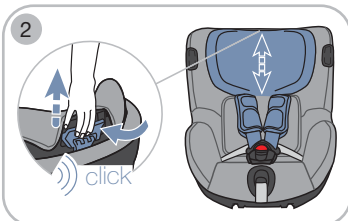
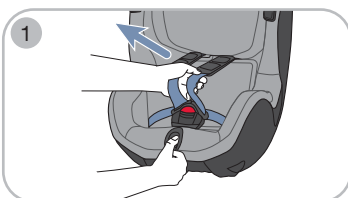

Плечові ремені та підголівник

Правильно відрегульований підголівник забезпечує оптимальний захист дитини в дитячому автокріслі. Підголівник правильно відрегульований, якщо плечові ремені розташовані горизонтально або трохи вище плечей дитини.

Ослаблення плечових ременів 1

- ▶ Натисніть і не відпускайте кнопку регулювання.
- ▶ Потягніть обидва плечових ременя вперед.
- ⚠ Не тягніть за плечові накладки.
- ▶ Відпустіть кнопку регулювання.

Регулювання плечових ременів 2

- ▶ Натисніть і не відпускайте кнопку розблокування підголівника.
- ▶ Змістіть підголівник до потрібної висоти плечових ременів.
- ▶ Відпустіть кнопку розблокування.
- ⚡ Підголівник встає на місце з клацанням.
- ▶ Натисніть на підголівник, щоб переконатися, що він зафіксувався.
- ⚡ Плечові ремені проходять горизонтально або трохи вище плечей дитини. 3

Натягування плечових ременів 4

- ▶ Витягніть кінець регулювального ременя по прямій.
- ⚠ Не тягніть кінець регулювального ременя вгору або вниз.

Пристібання дитини

- ▶ Зафіксуйте модуль сидіння на базовій станції FLEX BASE iSENSE. Див. посібник з експлуатації FLEX BASE iSENSE. 5
- ▶ Ослабте плечові ремені. Див. розділ «Плечові ремені та підголівник», стор. 1. 1
- ▶ Натисніть червону кнопку, щоб відкрити замок ременя. 6
- ▶ Перекиньте замок ременя вперед.
- ▶ Посадіть дитину в дитяче автокрісло.
- ⚠ Постарайтеся обійтися без товстого одягу під ременем.
- ▶ Одягніть плечові ремені на плечі дитини.

⚠ ПОПЕРЕДЖЕННЯ! Переконайтеся, що плечові ремені не перекручені і не переплутані.

- ▶ З'єднайте обидва язички замка разом. 7
- ▶ Вставте язички в замок ременя.
- ⚡ Язички замка фіксуються з клацанням.

- ▶ Витягніть кінець регулювального ременя по прямій. 4
- ⚠ Не тягніть кінець регулювального ременя вгору або вниз.
- ⚡ Плечові ремені щільно прилягають до тіла дитини.

⚠ ПОПЕРЕДЖЕННЯ! Простежте, щоб стегнові ремені перебували якнайнижче над пахом дитини.

Відстібання дитини 8

- ▶ Натисніть червону кнопку, щоб відкрити замок ременя.
- ▶ Дістаньте дитину.

Заряджання акумулятора 9

⚠ Доступно тільки для моделі DUALFIX iSENSE.

⚠ ПОПЕРЕДЖЕННЯ! Небезпека вибуху та хімічного опіку. Неналежне використання може призвести до пошкодження акумулятора.

- ▶ Не занурюйте акумулятор у воду.
- ▶ Тримайте акумулятор подалі від вогню.
- ▶ Захищайте акумулятор від сильного нагріву. Дотримуйтеся рекомендованих значень температури застосування та зберігання.
- ▶ В жодному разі не демонтуйте, не модифікуйте та не замінійте акумулятор. Він може вибухнути або викинути токсичні речовини.
- ▶ Якщо акумулятор пошкоджений, деформований або тріснув, не розбирайте його і не змінюйте його конструкцію.

▶ Якщо з акумулятора випливає електроліт, уникайте будь-якого контакту з цією надзвичайно агресивною рідиною. При попаданні в очі або на шкіру зверніться до лікаря.

Перед першим використанням повністю зарядіть акумулятор. Перший процес заряджання активізує функції підсвічування. Для заряджання акумулятора використовуйте зарядний кабель, який входить в комплект поставки. Це гарантує вказаний термін служби акумулятора. Заряджайте акумулятор тільки при температурі навколишнього середовища від +10 до +40 °C. Не вставляйте сторонні предмети в зарядний роз'єм. Термін служби акумулятора складає не менше 500 циклів зарядки.

- ▶ Підключіть зарядний кабель до одного з двох зарядних роз'ємів USB-C.
- ⚠ На кожному органі управління знаходиться один зарядний роз'єм USB-C.

⚠ ПОПЕРЕДЖЕННЯ! Небезпека задушення. Зарядний кабель не повинен проходити над дитячим автокріслом. Прокладіть зарядний кабель подалі від дитячого автокрісла.

- ▶ Підключіть зарядний кабель до USB-адаптера на 5 В.
 - ⚡ Якщо червоний світлодіод горить постійно, значить, акумулятор заряджається.
 - ⚡ Якщо червоний світлодіод погас, значить, акумулятор повністю заряджений.
- ▶ Зніміть зарядний кабель і зберігайте його в недоступному для дітей місці (наприклад, в бардачку).
- ▶ При низькому рівні заряду акумулятора підзарядіть його.
- ⚠ Ви можете перевірити рівень заряду. Натисніть будь-яку кнопку. Якщо червоний світлодіод повільно блимнув три рази, значить, рівень заряду низький.
- ⚠ Під час заряджання можна використовувати внутрішнє освітлення.

Внутрішнє освітлення

- ⚠ Доступно тільки для моделі DUALFIX iSENSE.
- ⚠ В роботі моделей BABY-SAFE iSENSE й DUALFIX iSENSE існують відмінності.

Внутрішнім освітленням можна керувати вручну за допомогою як лівого, так і правого органу керування. Крім того, можна активувати відключення з затримкою. При цьому світло вимикається автоматично через кілька хвилин.

Вмикання світла / підвищення яскравості 10

- ▶ Короткочасно натисніть верхню кнопку.
 - ⚡ Світло вмикається.
- ▶ Протягом кількох хвилин ще раз короткочасно натисніть верхню кнопку.
 - ⚡ Яскравість збільшується.
- ⚠ Яскравість світла можна підвищувати два рази. При повторному натисканні на верхню кнопку світло вимикається.

Вимкнення світла / зменшення яскравості 11

- ▶ Натисніть і не відпускайте нижню кнопку.
 - ⚡ Світло вимикається.
- ⚠ Яскравість можна зменшити, короткочасно натиснувши нижню кнопку.

Активувати вимкнення із затримкою

- ▶ Утримуйте верхню кнопку натиснутою, поки світ не мигне один раз.
 - ⚡ Вимкнення з затримкою активовано.
 - ⚡ Світло вимикається автоматично через кілька хвилин.

3. Використання за призначенням

Цей виріб був сконструйований, випробуваний та сертифікований відповідно до вимог європейського стандарту безпеки дитячих утримуючих пристроїв R129/03 (i-Size universal ISOFIX).

Цей виріб дозволяється використовувати тільки в поєднанні з базою FLEX BASE iSENSE для забезпечення безпеки дитини в автомобілі.

	3 встановленням проти ходу руху автомобіля	3 встановленням за ходом руху автомобіля
Зріст дитини	61-105 см	76-105 см
Вага дитини	не більше 18 кг	

1. Про цей документ

⚠ ПОПЕРЕДЖЕННЯ! Цей посібник з експлуатації є частиною виробу та сприяє безпечному використанню. Недотримання посібника може призвести до серйозних або смертельних травм. Якщо виникли будь-які неясності, не використовуйте виріб і негайно зверніться в спеціалізований магазин, де ви купили виріб.

- ▶ Прочитайте посібник з експлуатації.
- ▶ Зберігайте цей посібник разом з виробом для використання в майбутньому.
- ▶ При передачі виробу третім особам прикладіть до нього посібник з експлуатації.

Контактна інформація

Якщо у вас є питання, зв'яжіться з нами.

BRITAX RÖMER Child Safety EMEA
www.britax-roemer.com
hello@britax-roemer.com

BRITAX RÖMER Kindersicherheit GmbH
Theodor-Heuss-Straße 9
89340 Leipzig
Німеччина

BRITAX Excelsior Limited
1 Churchill Way West
Andover
Hampshire SP10 3UW
Великобританія

BRITAX Nordiska Barn AB
Jörgen Kocksgatan 4
SE-211 20 Malmö
Швеція



+49 (0) 8221 3670 199

+44 (0) 1264 386034

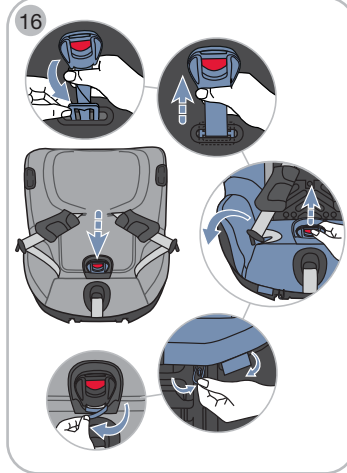
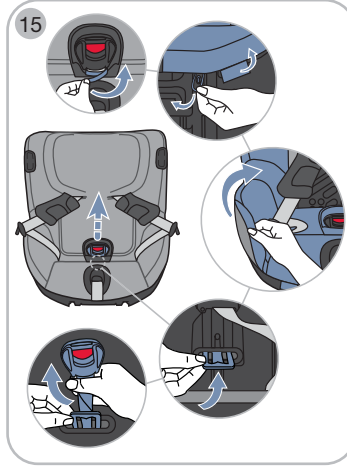
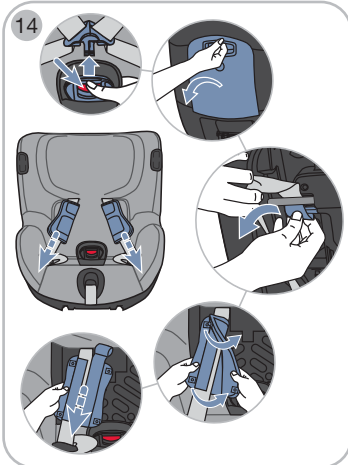
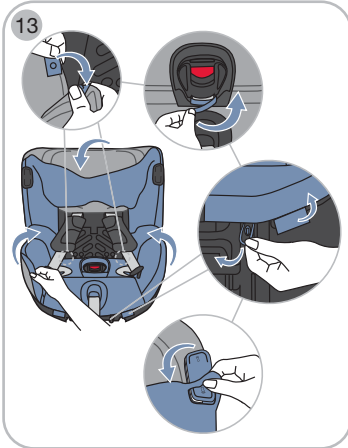
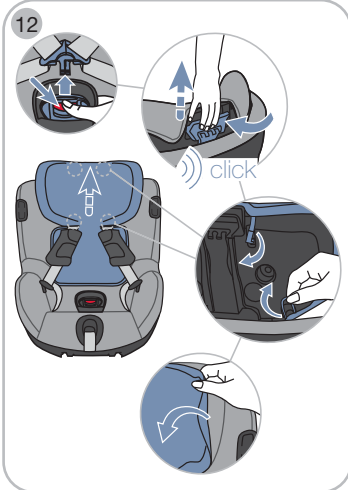

Небезпека отримання травм через неправильне встановлення

Якщо вибір встановлений або використовується не так, як це описано в посібнику з експлуатації, це може призвести до серйозних або смертельних травм.

- ▶ Встановлюйте вибір тільки на автомобільному сидінні, направленому за ходом руху автомобіля.
- ▶ Дотримуйтеся інструкцій в посібнику з експлуатації автомобіля.

Ризик отримання травм через фронтальну подушку безпеки

Подушки безпеки призначені для захисту дорослих. Якщо дитяче автокрісло розташоване дуже близько до фронтальної подушки безпеки, це може призвести до травм від легких до важких.

- ▶ При встановленні дитячого автокрісла проти ходу руху автомобіля деактивуйте фронтальну подушку безпеки.
- ▶ При встановленні дитячого автокрісла на передньому пасажирському сидінні, відсуньте переднє пасажирське сидіння назад.
- ▶ При встановленні дитячого автокрісла на другому або третьому ряду сидінь, посуňte відповідне переднє сидіння вперед.
- ▶ Дотримуйтеся інструкцій в посібнику з експлуатації автомобіля.

Ризик отримання травм під час використання

В автомобілі температура може підніматися дуже швидко, що представляє собою небезпеку. Крім того, вихід з боку проїжджої частини може бути небезпечним.

- ▶ В жодному разі не залишайте дитину в автомобілі без нагляду.
- ▶ Встановлюйте або знімайте модуль сидіння тільки з боку тротуару.

Небезпека отримання травм через незакріплені предмети

У разі екстреного гальмування або аварії незакріплені предмети і люди можуть завдати травми іншим пасажиром.

- ▶ **В жодному разі** не фіксуйте дитину, тримаючи її у себе на руках.
- ▶ Зафіксуйте спинки автомобільних сидінь (наприклад, складане нероздільне заднє сидіння).
- ▶ Закріпіть все важкі предмети та предмети з гострими краями, які знаходяться в автомобілі (наприклад, на задній полиці).
- ▶ Не кладіть жодних предметів в простір для ніг.
- ▶ Переконайтеся, що всі люди, які знаходяться в автомобілі, пристебнуті ременями безпеки.
- ▶ Слідкуйте за тим, щоб вибір в автомобілі завжди був надійно закріплений, навіть якщо в ньому немає дитини.

Небезпека отримання травм при відсутності чохла автокрісла

Чохол є невід'ємним компонентом безпеки дитячого автокрісла. Якщо чохол автокрісла **не** використовується, це може призвести до важких або смертельних травм.

- ▶ Використовуйте тільки оригінальні запасні чохла автокрісел BRITAX RÖMER.
- ▶ Запасні чохла автокрісел ви можете придбати в спеціалізованому магазині.

Запобігання пошкодженню виробу

- ▶ В жодному разі не використовуйте цей вибір, поки він не закріплений на автомобільному сидінні, навіть для проби.
- ▶ Виріб – це не іграшка.
- ▶ Слідкуйте за тим, щоб не затиснути вибір між твердими предметами (автомобільними дверима, полозками сидінь тощо).
- ▶ Тримайте вибір подалі від: вологи, вогкості, рідин, пилу та сольового туману.
- ▶ Не кладіть на вибір важкі предмети.

Небезпека отримання травм при несанкціонованій модифікації

Дозвіл на застосування втрачає силу, як тільки ви внесете будь-які зміни в цей вибір. Зміни дозволяється вносити тільки виробнику. Наклейки на виробі є важливою складовою частиною виробу.

- ▶ Не вносьте жодних змін у вибір.
- ▶ Не видаляйте наклейки.

Запобігання пошкодженню автомобіля

- ▶ Існує ризик пошкодити німічні чохла автомобільних сидінь.
- ▶ Використовуйте підкладку під дитяче автокрісло BRITAX RÖMER. Вона пропонується окремо.

5. Використання в автомобілі

⚠ ПОПЕРЕДЖЕННЯ! Цей вибір дозволений до застосування тільки з базовою станцією FLEX BASE iSENSE.

- ▶ Дотримуйтеся посібника з експлуатації FLEX BASE iSENSE.

☞ Кріплення цього дитячого автокрісла на базовій станції описано в посібнику з експлуатації FLEX BASE iSENSE.

6. Чищення та догляд

- ▶ Пластикові деталі очищайте мильним розчином.
- ▶ Не використовуйте агресивні чистячі засоби (наприклад, розчинники).

Чищення чохла

Зняття чохла

- ▶ Ослабте плечові ремені. Див. розділ «Плечові ремені та підголовник», стор. 1. **01**
- ▶ Натисніть червону кнопку, щоб відкрити замок ременя. **12**
- ▶ Витягніть підголовник, наскільки це можливо. Див. розділ «Плечові ремені та підголовник», стор. 1.
- ▶ Зніміть петлі чохла на підголовнику.
- ▶ Від'єднайте чохол підголовника зверху і потягніть вперед.
- ▶ Зніміть гумові петлі під підголовником.
- ▶ Зніміть чохол підголовника.
- ▶ Відкрийте гудзики-кнопки. **13**
- ▶ Відкрийте застібку-липучку на паховій накладці.
- ▶ Зніміть гумові петлі та пластикові картки в області ніг.
- ▶ Зніміть чохол з краю чаші сидіння.
- ▶ Обережно від'єднайте чохол від органів керування (DUALFIX iSENSE).
- ▶ Зніміть чохол.

⚠ ПОПЕРЕДЖЕННЯ! В жодному разі не використовуйте цей вибір без чохла.

Прання чохла

- ▶ Дотримуйтеся вказівок на ярлику з символами по догляду.

Надягання чохла

- ▶ Надягання здійснюється в зворотному порядку.

Чищення плечових накладок

Зняття плечових накладок **14**

- ▶ Ослабте плечові ремені. Див. розділ «Плечові ремені та підголовник», стор. 1. **01**
- ▶ Натисніть червону кнопку, щоб відкрити замок ременя.
- ▶ Відкрийте застібки-липучки.
- ▶ Відкрийте відсік.
- ▶ Трохи витягніть плечові ремені.
- ▶ Зніміть петлі ременів з пластикових планок.
- ▶ Витягніть плечові накладки спереду.

⚠ ПОПЕРЕДЖЕННЯ! В жодному разі не використовуйте цей вибір без плечових накладок.

Прання плечових накладок

- ▶ Дотримуйтеся вказівок на ярлику з символами по догляду.

Надягання плечових накладок

- ▶ Надягання здійснюється в зворотному порядку.

Догляд за замком ременя

Бруд та сторонні предмети можуть негативно вплинути на роботу замка ременя. Якщо язички замка вставити в замок ременя важко або неможливо, виконайте догляд за замком ременя.

Демонтаж замка ременя **15**

- ▶ Зніміть чохол подушки автокрісла.
- ▶ Поверніть паховий ремінь з металевою пластиною на 90°.
- ▶ Просуньте металеву пластину вузьким краєм вперед через проріз для ременя.

Чищення замка ременя

- ▶ Покладіть замок ременя на годину в теплу воду з миючим засобом.
- ▶ Потім промийте замок ременя і дайте йому висохнути.

Встановлення замка ременя **16**

- ▶ Просуньте металеву пластину замку ременя через проріз для ременя.
- ▶ Поверніть паховий ремінь з металевою пластиною на 90°.
 - ↳ Металева пластина закріплена поперек напрямку руху автомобіля.
- ▶ Перевірте кріплення, сильно потягнувши за замок ременя.
- ▶ Протягніть замок ременя через чохол.
- ▶ Одягніть чохол подушки автокрісла.

7. Проміжне зберігання виробу

Якщо ви не збираєтеся використовувати вибір протягом тривалого часу, дотримуйтеся наступних вказівок.

- ▶ Зберігайте вибір в надійному та сухому місці.
- ▶ Температуру зберігання підтримуйте в діапазоні від 20 до 25 °С.
- ▶ **Не** кладіть на вибір важкі предмети.
- ▶ **Не** зберігайте вибір поблизу джерел тепла або під прямими сонячними променями.

Відносно моделі DUALFIX iSENSE обов'язкові також наступні моменти:

- ▶ Перед проміжним зберіганням повністю зарядите акумулятор.
- ▶ Заряджайте акумулятор повністю не рідше одного разу в 12 місяців.

8. Утилізація

Дотримуйтеся заходів з утилізації, що діють у вашій країні. Не розбирайте цей вибір.

DUALFIX iSENSE слід утилізувати як електротехнічні відходи.



4. Інструкції з техніки безпеки

Ризик отримання травм, якщо дитяче автокрісло пошкоджено

При ДТП із зіткненням зі швидкістю понад 10 км/год дитяче автокрісло може отримати приховані пошкодження, які не видно неозброєним оком. При наступній аварії це може призвести до серйозних травм.

- ▶ У разі аварії замініть вибір.
- ▶ Виріб, який може бути пошкоджений (навіть якщо він просто впав на землю), віднесіть до сервісного центру для контролю.
- ▶ Регулярно перевіряйте всі важливі деталі на наявність пошкоджень.
- ▶ Переконайтеся, що всі механічні компоненти працюють бездоганно.
- ▶ Ні в якому разі не змащуйте деталі виробу мастилом або маслом.
- ▶ Пошкоджений вибір утилізуйте належним чином.

Небезпека опіку гарячими компонентами

Компоненти виробу можуть нагріватися від сонячних променів. Дитяча шкіра дуже чутлива і може через це постраждати.

- ▶ Захищайте вибір від інтенсивного прямого сонячного опромінення, поки він не використовується.